

# crucial™

## The Memory Experts<sup>SM</sup>

SOLID-STATE DRIVE INSTALLATION
INSTALLATION DES SOLID-STATE-LAUFWERKS
INSTALLATION DU LECTEUR À SEMI-CONDUCTEURS
INSTALLAZIONE DELL'UNITÀ A STATO SOLIDO
INSTALACIÓN DE LA UNIDAD DE ESTADO SÓLIDO
INSTALLERE HALVLEDERSTASJON
INSTALLATIE VASTE-TOESTANDSTATION
УСТАНОВКА ТВЕРДОТЕЛЬНОГО НАКОПИТЕЛЯ

LIMITED THREE YEAR WARRANTY
INGESCHRÄNKTE 3-JÄHRIGE GARANTIE
GARANTIE LIMITÉE DE TROIS ANS
GARANZIA LIMITATA DI TRE ANNI
GARANTÍA LIMITADA DE TRES AÑOS
BEGRENSET TRE ÅRS GARANTI
DRIE JAAR BEPERKTE GARANTIE
ОГРАНИЧЕННАЯ ГАРАНТИЯ НА ТРИ ГОДА

### www.crucial.com/support

©2011 Lexar Media, Inc. All rights reserved. Information is subject to change without notice. Crucial and the Crucial logo are trademarks and The Memory Experts is a service mark of Micron Technology, Inc. All other trademarks or registered trademarks are the property of their respective owners. Lexar Media, Inc. is a division of Micron Technology, Inc., and Lexar Media is a division of Micron Europe Limited, a division of Micron Semiconductor Asia Pte. Ltd., and a division of Micron Japan, Ltd.

508-62119 RevA

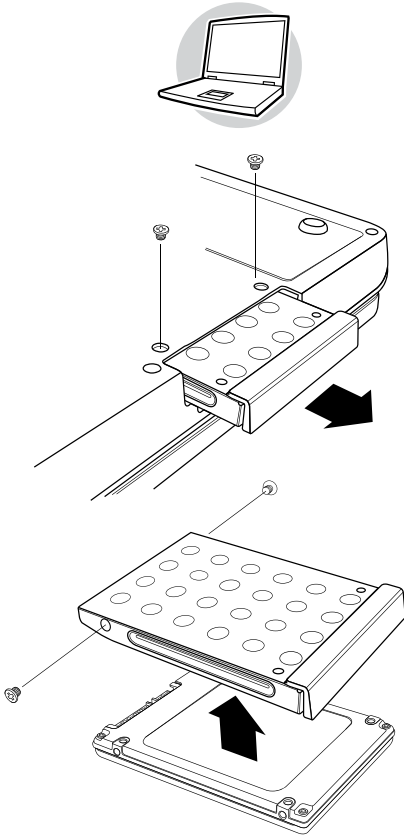

### IT Installazione dell'unità a stato solido

Le unità a stato solido Crucial rappresentano un’ottima alternativa ai dischi rigidi tradizionali. L’assenza di parti in movimento fornisce una soluzione più silenziosa, non soggetta a surriscaldamento e più resistente. L’interfaccia e le dimensioni di un disco rigido standard consentono inoltre una facile installazione.

Di seguito è fornita una guida generale per l’installazione. Consultare la documentazione del computer per determinarne le specifiche e seguire la procedura di installazione del disco rigido.

#### Precauzioni

I componenti elettronici sono fragili e molto sensibili all’elettricità statica. Per proteggere l’utente e il sistema, osservare le seguenti precauzioni:

- Spegnere il computer. Scollegare il cavo di alimentazione.
- Rimuovere la batteria del notebook e tenere premuto il pulsante di accensione per scaricare l’elettricità.
- Indossare un cinturino antistatico e collegare il cavetto di messa a terra al computer per ridurre al minimo l’elettricità statica.
- NON toccare i connettori.
- NON aprire l’involucro dell’unità.

#### Procedura di installazione

- Individuare l’alloggiamento del disco rigido sul notebook (consultare la documentazione del sistema).
- Rimuovere le viti ed estrarre l’unità dal computer.
- Rimuovere la staffa dall’unità e metterla da parte.
- Fissare la staffa dell’unità alla nuova unità a stato solido.
- Allineare i pin del connettore. Inserire fino in fondo l’unità nell’alloggiamento.
- Riapplicare le viti per fissare l’unità.
- Reinserire la batteria. Accendere il notebook.
- Installare sistema operativo, driver, programmi di utilità e applicazioni in base alle esigenze.
- L’installazione è completata.

Per ulteriori informazioni sul prodotto, sulla garanzia o sulla restituzione, visitare il sito [www.crucial.com/support](http://www.crucial.com/support)

### ES Instalación de la unidad de estado sólido

La unidad de estado sólido de Crucial es una alternativa excelente al tradicional disco duro. Puesto que no tiene partes móviles, es una solución más silenciosa, más fría y más duradera. Posee la misma interfaz y las mismas dimensiones que los discos duros convencionales, de manera que ha sido diseñada para instalarse fácilmente.

A continuación encontrará una guía general para su instalación. Consulte la documentación de su ordenador para determinar datos específicos acerca de su equipo y siga el procedimiento de instalación correspondiente al disco duro.

#### Precauciones

Los componentes electrónicos son frágiles y muy sensibles a la electricidad estática. Para proteger su sistema y a sus usuarios, tome las siguientes precauciones:

- Apague el ordenador. Desconecte el cable de alimentación.
- Extraiga la batería del notebook y mantenga apretado el botón de encendido para descargar la electricidad residual.
- Utilice una muñequera antiestática y conecte la correa de masa al ordenador para minimizar la electricidad estática.
- NO toque los conectores.
- NO abra la carcasa de la unidad.

#### Pasos de la instalación

- Localice el compartimiento del disco duro en su notebook (consulte la documentación del sistema).
- Suelte los tornillos y deslice el disco para extraerlo del ordenador.
- Quite el soporte del disco y póngalo a un lado.
- Acople el soporte del disco a la nueva unidad de estado sólido.
- Alinee las clavijas conectoras. Deslice la unidad en su compartimiento hasta introduciría completamente.
- Vuelva a colocar los tornillos para fijar la unidad.
- Vuelva a poner la batería. Encienda el ordenador.
- Instale el sistema operativo, los controladores, las utilidades y las aplicaciones según sea necesario.
- Instalación finalizada.

Para más información sobre el producto, la garantía o las devoluciones, visite [www.crucial.com/support](http://www.crucial.com/support)

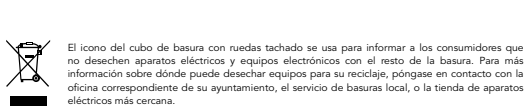

El icono del cubo de basura con ruedas tachado se usa para informar a los consumidores que no desechen aparatos electrónicos y equipos electrónicos con el resto de la basura. Para más información sobre dónde puede deschar equipos para su reciclaje, póngase en contacto con la oficina correspondiente de su ayuntamiento, el servicio de basuras local, o la tienda de aparatos electrónicos más cercana.

### EN Solid-State Drive Installation

The Crucial Solid-State Drive is an excellent alternative to a traditional hard drive. No moving parts provide for a quieter, cooler and more durable solution. It employs a standard hard drive interface and dimensions so it is designed for easy installation.

The following is a general guide for installation. Refer to your computer's documentation to determine specifics about your computer and follow the process for hard drive installation.

#### Precautions

Electronic components are fragile and very sensitive to static electricity. To protect you and your system, take the following precautions:

- Turn off the power of the computer. Disconnect power cable.
- Remove notebook battery and hold the power button down to discharge electricity
- Wear a wrist strap and connect the ground strap to the computer to minimize static electricity
- DO NOT touch the connectors
- DO NOT open the drive enclosure

#### Installation Steps

- Locate the hard drive bay on your notebook (refer to the system documentation)
- Remove screws and slide the drive out of the computer
- Remove bracket from drive and set aside
- Attach drive bracket to the new Solid-State Drive
- Align the connector pins. Slide drive into drive bay until fully seated.
- Replace screws to secure the drive.
- Replace battery. Power up.
- Install the operating system, drivers, utilities and applications, as needed.
- Installation complete.

For additional information on product, warranty or returns, go to [www.crucial.com/support](http://www.crucial.com/support)



The crossed out wheeled bin symbol is used to inform consumers not to dispose of waste electrical and electronic equipment with other refuse. For more information about where you can drop off your waste equipment for recycling, please contact your local city office, your waste disposal service or the nearest retail outlet.



### DE Installation des Solid-State-Laufwerks

Das Crucial Solid-State-Laufwerk ist eine ausgezeichnete Alternative zu herkömmlichen Festplatten. Da es keine beweglichen Teile hat, bietet es eine ruhigere, kühlere und haltbarere Lösung. Das Laufwerk nutzt eine übliche Festplattenschnittstelle und hat dieselben Abmessungen. Deshalb ist der Einbau ganz einfach.

Hier finden Sie einen allgemeinen Leitfaden für den Einbau. Sehen Sie in der Dokumentation des Computers nach, um genaue Informationen zu Ihrem Computer zu erhalten, und befolgen Sie die Vorgehensweise für den Festplatteneinbau.

#### Vorsichtsmaßnahmen

Elektronische Komponenten sind bruchempfindlich und sehr empfindlich gegenüber statischer Elektrizität. Um sich und Ihr System zu schützen, sollten Sie die folgenden Vorsichtsmaßnahmen ergreifen:

- Schalten Sie den Computer aus. Trennen Sie das Netzkabel.
- Nehmen Sie den Notebook-Akku heraus und halten Sie die Netztaсте gedrückt, um die Elektrizität zu entladen.
- Tragen Sie ein Armband und schließen Sie das Masseband an den Computer an, um die statische Elektrizität zu minimieren.
- Berühren Sie die Anschlüsse NICHT.
- Öffnen Sie das Gehäuse des Laufwerks NICHT.

#### Installationschritte

- Suchen Sie den Laufwerksschacht an Ihrem Notebook (sehen Sie in der Systemdokumentation nach).
- Entfernen Sie die Schrauben und schieben Sie das Laufwerk aus dem Computer.
- Entfernen Sie die Halterung vom Laufwerk und legen Sie sie zur Seite.
- Bringen Sie die Festplattenhalterung am neuen Solid-State-Laufwerk an.
- Richten Sie die Anschlussstifte aus. Schieben Sie das Laufwerk vollständig in den Laufwerksschacht hinein.
- Bringen Sie die Schrauben wieder an, um das Laufwerk zu befestigen.
- Stecken Sie den Akku wieder hinein. Schalten Sie den Computer ein.
- Installieren Sie das Betriebssystem, die Treiber, die Dienstprogramme und Anwendungen nach Bedarf.
- Installation abgeschlossen.

Zusätzliche Informationen zum Produkt, zur Garantie oder zum Zurücksenden finden Sie unter [www.crucial.com/support](http://www.crucial.com/support)



Das Symbol „durchgestrichene Mülltonne“ soll Verbraucher darauf hinweisen, Elektro- und Elektronikalgeräte nicht mit dem Hausmüll zu entsorgen. Nähere Informationen dazu, wo Sie Ihre Altgeräte zum Recycling abgeben können, erhalten Sie bei Ihrer Kommunalbehörde, Ihrem Entsorgungsbetrieb oder der nächstgelegenen Verkaufsstelle.



### FR Installation du lecteur à semi-conducteurs

Le lecteur à semi-conducteurs Crucial constitue une excellente solution de remplacement de disque dur traditionnel. L’absence de pièces mobiles en fait une solution plus silencieuse, plus durable et permet d’éviter toute surchauffe. Son interface et ses dimensions sont identiques à celles d’un disque dur standard et il est donc conçu pour une installation facile.

Vous trouverez ci-dessous des consignes d’installation générales. Reportez-vous à la documentation de votre ordinateur pour obtenir des informations spécifiques le concernant et suivez les consignes d’installation d’un disque dur.

#### Précautions

Les composants électroniques sont fragiles et très sensibles à l’électricité statique. Pour vous protéger ainsi que votre système, prenez les précautions suivantes :

- Mettez l’ordinateur hors tension. Déconnectez le cordon d’alimentation.
- Enlevez la batterie de l’ordinateur portable et maintenez le bouton de mise en marche enfoncé pour décharger l’électricité.
- Portez un bracelet antistatique et connectez la bride de terre à l’ordinateur pour limiter la formation d’électricité statique.
- Ne touchez PAS les connecteurs.
- N’ouvrez PAS le boîtier du lecteur.

#### Étapes d’installation

- Localisez la baie du disque dur sur votre portable (reportez-vous à la documentation du système).
- Enlevez les vis et glissez le lecteur hors de l’ordinateur.
- Enlevez le support du lecteur et mettez-le de côté.
- Fixez le support du lecteur au nouveau lecteur à semi-conducteurs.
- Alignez les broches du connecteur. Glissez le lecteur dans la baie du lecteur jusqu’à ce qu’il soit bien en place.
- Remplacez les vis pour fixer le lecteur.
- Remplacez la batterie. Mettez l’ordinateur en marche.
- Installez le système d’exploitation, les pilotes, utilitaires et applications, selon les besoins.
- L’installation est terminée.

Pour obtenir davantage d’informations sur le produit, la garantie et les retours, visitez [www.crucial.com/support](http://www.crucial.com/support).



Le symbole de poubelle roulante barrée d’une croix indique aux utilisateurs qu’il ne faut pas jeter les équipements électroniques et électroniques avec les autres déchets. Pour de plus amples informations sur les endroits où vous pouvez déposer des équipements usagés pour le recyclage, contactez les services de votre ville, les services d’élimination des déchets ou le détaillant le plus proche.



### EN LIMITED THREE YEAR WARRANTY

Crucial warrants to the original end customer ("You") that its Solid State Drive products (the "Products") are free from defects in material and workmanship affecting form, fit and function. Any claim must be made within Three (3) years from the original date of purchase, and Crucial shall have no liability thereafter. Any claim alleging that any product fails to conform to the foregoing warranty may be made only by the customer who purchased such product and only while such customer owns such product. Crucial, at its option, will repair, replace, or provide a credit or refund of either the original purchase price or fair market value, whichever is lower, of any product that is determined by Crucial to be defective during the warranty period. You must have proof of purchase and obtain warranty service authorization from Crucial, including a Return Materials Authorization, or RMA, number within the applicable warranty period before returning defective products to Crucial. In Europe (except in France) you may obtain a RMA number by calling customer service at 0800 013 0330 or +44 (0) 1355 586100. In France you may obtain a RMA number by calling customer service at 0805 10 29 63 and +44 (0) 1355 586083. All returns are subject to Crucial's standard RMA Terms and Conditions which can be found online at www.crucial.com/support. Returned products must be shipped prepaid and packaged appropriately, and it is recommended that they be insured or sent by a method that provides for tracking of the package. Crucial is not responsible for any Product that is lost or damaged in transit.

Crucial reserves the right to substitute functionally equivalent new or serviceable used parts. Crucial does not warrant against loss of any data or images, and assumes no liability for such loss. ALL OTHER EXPRESS OR IMPLIED CONDITIONS, REPRESENTATIONS AND WARRANTIES, INCLUDING ANY IMPLIED WARRANTY OF NON INFRINGEMENT, ARE DISCLAIMED TO THE FULLEST EXTENT PERMITTED BY LAW.

This warranty gives you specific legal rights, and you may also have other rights, which vary by jurisdiction. This limitation does not affect your statutory rights. TO THE EXTENT NOT PROHIBITED BY LAW, IN NO EVENT WILL CRUCIAL BE LIABLE FOR ANY LOST IMAGES, DATA, REVENUE OR PROFIT, OR FOR SPECIAL, INDIRECT, CONSEQUENTIAL, INCIDENTAL OR PUNITIVE DAMAGES, HOWEVER CAUSED REGARDLESS OF THE THEORY OF LIABILITY, ARISING OUT OF OR RELATED TO THE USE OF OR INABILITY TO USE THE PRODUCT, EVEN IF CRUCIAL HAS BEEN ADVISED OF THE POSSIBILITY OF SUCH DAMAGES. IN NO EVENT WILL CRUCIAL'S LIABILITY EXCEED THE AMOUNT PAID BY YOU FOR THE PRODUCT.

The above warranty covers only defects arising under normal use and does not include malfunctions or failures resulting from misuse, abuse, neglect, alteration, problems with electrical power, usage not in accordance with product instructions, acts of nature or improper installation or repairs made by anyone other than Crucial or a Crucial-authorized third party service provider.

The foregoing limitations will apply even if any warranty or remedy provided under this Agreement fails of its essential purpose. Some jurisdictions do not allow the exclusion or limitation of incidental or consequential damages, so the above limitation or exclusion may not apply to you.

### DE EINGESCHRÄNKTE 3-JÄHRIGE GARANTIE

Crucial garantiert gegenüber dem ursprünglichen Endkunden („Ihnen“), dass seine Solid-State-Laufwerksprodukte (die „Produkte“) frei von Material- und Fertigungsfehlern sind, die die Form, Eignung und Funktion beeinflussen. Alle Ansprüche müssen innerhalb von drei (3) Jahren nach dem ursprünglichen Kaufdatum angemeldet werden. Danach übernimmt Crucial keine Haftung mehr. Alle Behauptungen dahingehend, dass das Produkt den vorher beschriebenen Garantien nicht entspricht, können nur vom Kunden vorgebracht werden, der das Produkt gekauft hat, und nur wenn der Kunde das Produkt besitzt. Produkte, die Crucial als defekt betrachtet, werden von Crucial nach eigenem Ermessen repariert, ersetzt oder das Unternehmen liefert dafür eine Gutschrift oder eine Rückerstattung in Höhe des ursprünglichen Kaufpreises oder des angemessenen Marktwerts (es gilt der jeweils niedrigere Wert). Sie müssen einen Kaufnachweis haben und eine Garantieserviceautorisierung von Crucial mit einer Return Materials Authorization- oder RMA-Nummer innerhalb des geltenden Garantiezeitraums erhalten, bevor Sie defekte Produkte an Crucial zurückschicken. In Europa (mit Ausnahme von Frankreich) können Sie eine RMA-Nummer erhalten, indem Sie den Kundenservice unter der Telefonnummer 0800 013 0335 oder +44 (0) 1355 586100 anrufen. In Frankreich können Sie eine RMA-Nummer erhalten, indem Sie den Kundenservice unter der Telefonnummer 0805 10 29 63 oder +44 (0) 1355 586083 anrufen. Für alle Rücksendungen gelten die üblichen RMA-Bedingungen von Crucial, die Sie online unter www.crucial.com/support finden. Zurückgeschickte Produkte müssen frankiert und angemessen verpackt sein. Sie sollten versichert sein oder mithilfe einer Methode versendet werden, die eine Verfolgung des Pakets ermöglicht. Crucial übernimmt keine Verantwortung für Produkte, die während des Transports verloren gehen oder beschädigt werden.

Crucial behält sich das Recht vor, funktionell gleichwertige neue oder reparierte gebrauchte Teile als Ersatzteile zu verwenden. Crucial übernimmt keine Garantie für Verlust von Daten oder Bildern und keine Haftung für solche Verluste. ALLE ANDEREN AUSDRÜCKLICHEN ODER STILLSCHWEIGENDEN BEDINGUNGEN, ERKLÄRUNGEN UND GARANTIEEN, EINSCHLIESSLICH ALLER STILLSCHWEIGENDER GARANTIEEN DER NICHTVERLETZUNG GEWERBLICHER SCHUTZRECHTE, WERDEN IM GESETZLICH ERLAUBTEN UMFANG AUSGESCHLOSSEN.

Diese Garantie gibt Ihnen bestimmte Rechte. Je nach Land können Sie weitere Rechte haben. Diese Einschränkung betrifft Ihre gesetzlichen Rechte nicht. IM GESETZLICH ERLAUBTEN UMFANG ÜBERNIMMT CRUCIAL KEINE HAFTUNG FÜR VERLORENE BILDER, DATEN, UMSÄTZE ODER GEWINNE ODER FÜR SPEZIELLE, INDIREKTE, FOLGE- ODER NEBENSCHÄDEN ODER STRAFSCHADENERSATZ, EGAL WELCHER URSACHE, UNABHÄNGIG VON DER THEORIE DER HAFTUNG, DIE SICH AUS DEM GEBRAUCH ODER DER

UNMÖGLICHKEIT DES GEBRAUCHS DES PRODUKTS ERGEBEN ODER DAMIT VERBUNDEN SIND, AUCH WENN CRUCIAL ÜBER DIE MÖGLICHKEIT SOLCHER SCHÄDEN INFORMIERT WURDE. IN KEINEM FALL ÜBERSTEIGT DIE HAFTUNG VON CRUCIAL DEN FÜR DAS PRODUKT BEZAHLTEN BETRAG.

Die oben angegebene Garantie deckt nur Defekte ab, die sich aus dem normalen Gebrauch ergeben, und beinhaltet nicht Fehlfunktionen oder Ausfälle, die aus Missbrauch, falscher Verwendung, Fahrlässigkeit, Änderung, Problemen mit der Stromversorgung, Gebrauch entgegen der Produktanleitung, höherer Gewalt oder falscher Installation oder falschen Reparaturen durch Personen mit Ausnahme von Crucial oder eines externen Dienstleisters, der von Crucial autorisiert ist, resultieren.

Die vorstehenden Einschränkungen gelten auch, wenn eine unter diesem Vertrag angegebene Garantie oder ein Rechtsbehelf seinen eigentlichen Zweck verfehlt. Einige Länder erlauben den Ausschluss oder die Einschränkung von Neben- oder Folgeschäden nicht. Deshalb kann es sein, dass die obige Einschränkung oder der Ausschluss für Sie nicht gelten.

### FR GARANTIE LIMITÉE DE TROIS ANS

Crucial garantit à l'utilisateur final initial (« Vous ») que ses lecteurs à semi-conducteurs (les « Produits ») sont exempts de tout défaut matériel ou de fabrication affectant la forme, l'adaptation et la fonction. Toute demande doit être faite dans les trois (3) ans suivant la date d'achat initiale et Crucial n'assumera aucune responsabilité après ce délai. Toute réclamation prétendant qu'un produit n'est pas conforme à la susdite garantie doit être faite par le client qui a acheté un tel produit et uniquement alors que le client est propriétaire d'un tel produit. Crucial pourra choisir de réparer, remplacer ou fournir un crédit ou un remboursement du prix d'achat d'origine ou de la juste valeur marchande, quelle que soit la valeur inférieure, correspondant au produit déterminé par Crucial comme étant défectueux pendant la période de garantie. Vous devez posséder une preuve d'achat et obtenir une autorisation de service sous garantie de Crucial, y compris un numéro d'autorisation de renvoi de matériel pendant la période de garantie applicable, avant de retourner les produits défectueux à Crucial. En Europe (sauf en France), vous pouvez obtenir un numéro d'autorisation de renvoi de matériel en appelant le service à la clientèle au 0800 013 0335 ou au +44 (0) 1355 586100. En France, vous pouvez obtenir un numéro d'autorisation de renvoi de matériel en appelant le service à la clientèle au 08 05 10 29 63 ou au +44 (0) 1355 586083. Tous les renvois sont sujets aux modalités d'autorisation de renvoi de matériel standard de Crucial, accessibles en ligne à www.crucial.com/support. Les produits renvoyés doivent être expédiés en port payé et emballés de façon appropriée, et nous vous recommandons de les assurer ou d'utiliser une méthode d'expédition permettant un suivi du paquet. Crucial n'assume aucune responsabilité concernant les Produits perdus ou endommagés lors du transit.

Crucial se réserve le droit de substituer des pièces neuves ou usagées réparables de fonctionnalité équivalente. Crucial n'offre aucune garantie concernant la perte de données ou d'images et n'assume aucune responsabilité concernant de telles pertes. TOUTES LES AUTRES CONDITIONS, REPRÉSENTATIONS ET GARANTIES EXPRESSES OU INDUITES, Y COMPRIS TOUTE GARANTIE INDUITE DE NON VIOLATION, SONT DÉCLINÉES DANS TOUTE L'ÉTENDUE AUTORISÉE PAR LA LOI.

Cette garantie vous donne des droits spécifiques et il est également possible que vous possédiez d'autres droits, qui varient selon la juridiction. Cette limitation n'affecte pas vos droits prévus par la loi. DANS LA MESURE OÙ CELA N'EST PAS INTERDIT PAS LA LOI, CRUCIAL NE POURRA EN AUCUN CAS ÊTRE TENU RESPONSABLE DE PERTES D'IMAGES, DE DONNÉES, DE REVENUS OU DE PROFITS, NI DE DOMMAGES SPÉCIAUX, INDIRECTES, CONSÉCUTIFS, ACCIDENTELS OU PUNITIFS, QUELLES QU'EN SOIENT LEURS CAUSES, SANS TENIR COMPTE DE LA THÉORIE DE LA RESPONSABILITÉ, ISSU OU LIÉS À L'UTILISATION OU À L'INCAPACITÉ D'UTILISER LE PRODUIT, MÊME SI CRUCIAL A ÉTÉ NOTIFIÉ DE LA POSSIBILITÉ DE TELS DOMMAGES. LA RESPONSABILITÉ DE CRUCIAL NE POURRA EN AUCUN CAS DÉPASSER LA SOMME QUE VOUS AVEZ PAYÉE POUR LE PRODUIT.

La garantie décrite ci-dessus couvre uniquement les défauts révélés lors d'une utilisation normale et ne comprend pas les pannes ou défaillances issues d'un mésusage, d'un abus, d'une négligence, d'une modification, de problèmes d'alimentation électrique, d'une utilisation non conforme aux instructions du produit, de catastrophes naturelles ou d'une installation incorrecte ou de réparations effectuées par toute personne autre que Crucial ou un fournisseur de services tiers agréé par Crucial.

Les limitations suivantes seront applicables si une garantie ou un recours stipulé dans le présent Contrat ne remplit pas son objectif essentiel. Certaines juridictions n'autorisant pas l'exclusion ou la limitation de dommages indirects ou consécutifs, il est possible que la limitation ou exclusion mentionnée ci-dessus ne vous soit pas applicable.

### IT GARANZIA LIMITATA DI TRE ANNI

Crucial garantisce al cliente finale originale ("Cliente") che i propri prodotti di unità a stato solido ("Prodotti") sono privi di difetti di materiale e lavorazione che possano influire su forma, idoneità e funzione. Qualsiasi reclamo deve essere presentato entro tre (3) anni dalla data di acquisto originale, e Crucial non avrà alcuna responsabilità da quel momento in poi. Qualsiasi reclamo che asserisca la non conformità di qualunque prodotto alla suddetta garanzia può essere presentato esclusivamente dal cliente che ha effettuato l'acquisto di tale prodotto e unicamente entro il periodo di possesso di tale prodotto da parte del cliente. Crucial, a propria discrezione, riparerà, sostituirà o fornirà un credito o un rimborso pari al minore tra il prezzo di acquisto originale e il valore equo di mercato di qualunque prodotto che Crucial riconosca come difettoso durante il periodo di garanzia. Il Cliente deve presentare la prova di acquisto e deve ottenere l'autorizzazione di assistenza sotto garanzia da parte di Crucial, incluso un codice di autorizzazione reso materiale (RMA) entro il periodo di garanzia applicabile

prima del rinvio dei prodotti difettosi a Crucial. In Europa (ad eccezione della Francia), il Cliente può ottenere un codice RMA telefonando al servizio clienti al numero 0800 013 0335 o +44 (0) 1355 586100. In Francia è possibile ottenere un codice RMA chiamando l'assistenza clienti al numero 0805 10 29 63 oppure al numero +44 (0) 1355 586083.Tutti i resi sono soggetti ai termini e alle condizioni RMA standard di Crucial, consultabili online sul sito www.crucial.com/support. I prodotti da restituire devono essere spediti con affrancatura a carico del mittente e confezionati in maniera corretta e si suggerisce che vengano assicurati o inviati utilizzando un metodo che consenta il tracking del pacco. Crucial non è responsabile per eventuali Prodotti persi o danneggiati durante il trasporto.

Crucial si riserva il diritto di sostituire parti di ricambio equivalenti nuove o usate funzionalmente equivalenti. Crucial non fornisce garanzie contro la perdita di dati o immagini e non si assume alcuna responsabilità per tale perdita. TUTTE LE ALTRE CONDIZIONI, DICHIARAZIONI E GARANZIE ESPLICITE O IMPLICITE, INCLUSA QUALUNQUE GARANZIA IMPLICITA DI NON VIOLAZIONE DI DIRITTI ALTRUI, SONO DECLINATE ENTRO I LIMITI MASSIMI CONSENTITI DALLA LEGGE.

La presente garanzia conferisce al Cliente diritti legali specifici e al Cliente potrebbero essere conferiti anche altri diritti, che variano da giurisdizione a giurisdizione. Questa limitazione non influisce sui diritti del Cliente previsti per legge. ENTRO I LIMITI CONCESSI DALLA LEGGE, IN NESSUN CASO CRUCIAL SARÀ RESPONSABILE PER LA PERDITA DI IMMAGINI, DATI, ENTRATE O PROFITTI, O PER DANNI SPECIALI, INDIRETTI, CONSEGUENZIALI, INCIDENTALI O MORALI, IN QUALSIASI MODO SIANO STATI CAUSATI E INDIPENDENTEMENTE DALLA RESPONSABILITÀ ANCHE TEORICA DERIVANTI O CONNESSI ALL'UTILIZZO O ALL'IMPOSSIBILITÀ DI UTILIZZARE IL PRODOTTO, ANCHE SE CRUCIAL SIA STATA AVVISATA DELLA POSSIBILITÀ DEL VERIFICARSI DI TALI DANNI. IN NESSUN CASO LA RESPONSABILITÀ DI CRUCIAL POTRÀ SUPERARE L'IMPORTO PAGATO DALL'ACQUIRENTE PER IL PRODOTTO.

La suddetta garanzia copre solo i difetti derivanti dall'utilizzo normale e non include malfunzionamenti o guasti risultanti da uso improprio, abuso, negligenza, alterazioni, problemi di alimentazione elettrica, utilizzo non conforme alle istruzioni del prodotto, eventi naturali o installazione impropria o interventi di riparazione effettuati da soggetti diversi da Crucial o da un centro di assistenza terzo autorizzato da Crucial.

Le limitazioni di cui sopra saranno valide anche nel caso in cui le eventuali garanzie o rimedi forniti ai sensi del presente Contratto non producano i risultati attesi. Alcune giurisdizioni non consentono l'esclusione o la limitazione di danni incidentali o consequenziali, per cui la limitazione o l'esclusione di cui sopra potrebbe non applicarsi al caso del Cliente.

### ES GARANTÍA LIMITADA DE TRES AÑOS

Crucial garantiza al usuario final original ("Usted") que sus productos de unidad de estado sólido (los "productos") están libres de defectos en los materiales y en la manufactura que afecten a su forma, ajuste o función. Cualquier reclamación deberá efectuarse antes de que transcurran tres (3) años de la fecha de compra original, y Crucial no tendrá ninguna responsabilidad después de esa fecha. Cualquier reclamación de que algún producto no cumple las condiciones de la garantía anterior puede ser efectuada exclusivamente por el cliente que compró el producto, y sólo mientras dicho cliente sea propietario del mismo. Crucial, a su discreción, reparará, reemplazará o proporcionará un bono o un reembolso bien por el precio de compra original o bien por el valor de mercado, aplicándose el importe que sea más bajo de los dos, de cualquier producto que Crucial determine que es defectuoso durante el periodo de garantía. Es necesario tener un comprobante de la compra y obtener la autorización del servicio de garantía de Crucial, incluyendo un código de Autorización de Devolución de Materiales (RMA por sus siglas en inglés), con fecha comprendida dentro del periodo de garantía aplicable, antes de hacer devoluciones de productos a Crucial. En Europa (excepto en Francia), se puede obtener un código RMA llamando a los teléfonos del servicio de atención al cliente: 0800 013 0335 o bien +44 (0) 1355 586100. En Francia, se puede obtener un código RMA llamando a los teléfonos del servicio de atención al cliente 0805 10 29 63 o bien +44 (0) 1355 586083. Todas las devoluciones están sujetas a los términos y condiciones normales de Crucial, que pueden encontrarse en la dirección de Internet www.crucial.com/support. Los productos devueltos deben enviarse con los portes pagados y embalados apropiadamente, y se recomienda expedirlos con seguro de transporte o mediante algún método que permita el seguimiento del paquete. Crucial no se hace responsable de aquellos productos que se pierdan o dañen durante el traslado.

En los recambios, Crucial se reserva el derecho de utilizar piezas nuevas o usadas en buenas condiciones que puedan desempeñar una función equivalente a la pieza defectuosa. Crucial no ofrece garantía contra la pérdida de datos o imágenes y no asume responsabilidades por tales pérdidas. SE NIEGAN EN EL MAYOR GRADO PERMITIDO POR LA LEY TODAS LAS DEMÁS CONDICIONES, REPRESENTACIONES Y GARANTÍAS EXPLICITAS O IMPLÍCITAS, INCLUYENDO CUALQUIER GARANTÍA IMPLÍCITA DE NO INFRACCIÓN.

Esta garantía le ofrece derechos legales específicos, pero usted puede tener también otros derechos según la jurisdicción a la que pertenece. Esta limitación no afecta a sus derechos estatutarios. EN LA MEDIDA EN QUE NO ESTÉ PROHIBIDO POR LEY, CRUCIAL NO SERÁ RESPONSABLE EN NINGÚN CASO DE NINGUNA PÉRDIDA DE IMÁGENES, DATOS, INGRESOS O BENEFICIOS, O DE DAÑOS ESPECIALES, INDIRECTOS, RESULTANTES, FORTUITOS O PUNITIVOS, CON INDEPENDENCIA DE LA CAUSA POR LA QUE SE HAYAN PRODUCIDO Y DE LA TEORÍA DE RESPONSABILIDAD DERIVADA O RELACIONADA CON EL USO O LA INCAPACIDAD DE USO DEL PRODUCTO, AUNQUE CRUCIAL HAYA SIDO INFORMADA DE LA POSIBILIDAD DE TALES DAÑOS. EN NINGÚN CASO LA RESPONSABILIDAD DE CRUCIAL EXCEDERÁ LA CANTIDAD QUE USTED HAYA PAGADO POR EL PRODUCTO.

La garantía anterior cubre solamente defectos derivados del uso normal y no incluye averías o fallos resultantes del mal uso, abuso, negligencia, alteración, problemas con el suministro eléctrico, uso en disconformidad con las instrucciones

del producto, desastres naturales, o instalaciones o reparaciones inapropiadas ejecutadas por personas ajenas a Crucial o a un proveedor de servicios autorizado por Crucial.

Las limitaciones antedichas serán aplicables incluso si alguna garantía o remedio provisto según el presente Acuerdo no cumple su propósito esencial. Algunas jurisdicciones no permiten la exclusión o limitación de daños fortuitos o resultantes, de modo que la anterior limitación o exclusión puede no ser aplicable en su caso.

### NO BEGRENSET TRE ÅRS GARANTI

Crucial garanterer overfor den opprinnelige sluttkunden ("du/deg") at dets halvlederprodukter ("produkter") er uten mangler i materialer og utførelse som påvirker form, tilpassning og funksjon. Eventuelle krav må fremsettes innen tre (3) år etter den opprinnelige kjøpedatoen, og Crucial har ikke erstatningsansvar etterpå. Et eventuelt krav om at et produkt ikke er i samsvar med ovenstående garanti, kan bare fremsettes av kunden som har kjøpt produktet, og bare i tidsrommet da denne kunden eier produktet. Crucial skal, etter eget skjønn, reparere eller skifte produktet eller gi kreditt eller refusjon av den opprinnelige kjøpesummen eller rimelig markedsverdi, avhengig av hvilken sum som er lavest, for et produkt som Crucial fastslår er mangelfullt i garantiperioden. Du må ha kjøpsbevis/kvittering og skaffe en autorisasjon for garantiservice fra Crucial sammen med et RMA-nummer (Return Materials Authorization) i gjeldende garantiperiode, før du sender mangelfulle produkter tilbake til Crucial. I Europa (unntatt Frankrike) kan du skaffe et RMA-nummer ved å ringe kundeservice på tlf. 0800 013 0330 eller +44 (0) 1355 586100. I Frankrike kan du skaffe et RMA-nummer ved å ringe kundeservice på tlf. 0805 10 29 63 og +44 (0) 1355 586083. All retur av produkter er underlagt Crucials standard RMA-bestemmelser og vilkår, som finnes på Internett på www.crucial.com/support. Produkter som sendes i retur, må sendes ferdig frankert og pakket på riktig måte. Det anbefales også å forsikre pakken eller bruke en forsendelsesmetode som gjør det mulig å spore pakken. Crucial er ikke ansvarlig for produkter som forsvinner eller skades under frakt.

Crucial forbeholder seg rett til å skifte ut deler med funksjonsmessig nye deler eller brukte deler som kan repareres. Crucial gir ingen garanti mot tap av data eller bilder, og påtar seg heller ikke erstatningsansvar for slike tap. ALLE ANDRE UTTRYKKELIGE ELLER UNDERFORSTÅTTE VILKÅR, FREMSTILLINGER OG GARANTIER, HERUNDER UNDERFORSTÅTTE GARANTIER FOR UNNLATT KRENKELSE AV ANDRES RETTIGHETER, FRASKRIVES HERVED I DEN GRAD DET ER TILLATT I LOV.

Denne garantien gir deg visse juridiske rettigheter. Du kan også ha andre rettigheter, som varierer med jurisdiksjon. Denne begrensningen påvirker ikke dine lovbestemte rettigheter. CRUCIAL ER, I DEN GRAD DET IKKE ER FORBUDT I LOV, I INGEN TILFELLER ERSTATNINGANSVARLIG FOR TAP AV BILDER, DATA, INNTEKTER ELLER FØLJENESTE, ELLER FOR SPESIELL, INDIREKTE ELLER PÅLØPEN SKADE, FORTJENSKADE ELLER STRAFFERSTATNING, UANSETT ÅRSAK OG UANSETT TEORETISK ANSVARSGRUNNLAG, SOM OPPSTÅR SOM FØLGE AV ELLER I FORBINDELSE MED BRUK AV ELLER MANGLENDE EVNE TIL Å BRUKE PRODUKTET, SELV OM CRUCIAL ER BLITT UNDERRETTEET OM MULIGHETEN FOR SLIK SKADESERSTATNING. CRUCIALS ERSTATNINGANSVAR SKAL I INGEN TILFELLER OVERTSTIGE BELØPET DU HAR BETALT FOR PRODUKTET.

Garantien ovenfor gjelder bare for mangler som oppstår ved normal bruk, og gjelder ikke for feilfunksjon eller feil som følger av feilbruk, misbruk, forsømmelse, endring, strømproblemer, bruk som strider mot bruksanvisningen, force majeure eller feilaktig installering eller reparasjon som er utført av andre enn Crucial eller en tredjeparts serviceleverandør som er autorisert av Crucial.

Begrensningene ovenfor gjelder selv en garanti eller et rettsmiddel som er gitt i denne avtalen, ikke oppfyller sitt primære formål. Enkelte jurisdiksjoner tillater ikke unntak for eller begrensninger i ansvaret for påløpen skade eller følgeskade. Ovenstående begrensning eller unntak gjelder derfor ikke nødvendigvis for deg.

### NL DRIE JAAR BEPERKTE GARANTIE

Crucial garandeert de oorspronkelijke eindklant ("U") dat zijn vastetoestandstationproducten (de "Producten") vrij van materiaal- en fabricagefouten zijn die de vorm, pasvorm en functie kunnen beïnvloeden. Alle aanspraken moeten worden gemaakt binnen drie (3) jaar vanaf de oorspronkelijke aankoopdatum en Crucial heeft daarna geen enkele aansprakelijkheid. Alle aanspraken die beweren dat een product niet aan de voornoemde garantie voldoet, kunnen uitsluitend gemaakt worden door de klant die dat product heeft gekocht en uitsluitend terwijl die klant dat product bezit. Crucial kan, naar eigen goeddunken, een product waarvan Crucial tijdens de garantiperiode bepaalt dat het defect is, repareren of vervangen, of een tegoed of terugbetaling geven ter hoogte van de oorspronkelijke prijs of de marktwaarde, welk van beide lager is. U moet een aankoopbewijs hebben en toestemming krijgen van Crucial voor garantieservice, met inbegrip van een RMA (Return Material Authorization)-nummer binnen de van toepassing zijnde garantiperiode voordat u defectieve producten naar Crucial terugstuurt. In Europa (met uitzondering van Frankrijk) kunt u een RMA-nummer krijgen door de klantenservice te bellen op 0800 013 0330 of +44 (0) 1355 586100. In Frankrijk kunt u een RMA-nummer krijgen door de klantenservice te bellen op 0805 10 29 63 en +44 (0) 1355 586083. Alle retourzendingen zijn onderworpen aan de standaard RMA-voorwaarden van Crucial; u kunt deze voorwaarden online vinden op www.crucial.com/support. Geretoureerde producten moeten vooraf betaald en op de juiste wijze verpakt, verstuurd en het verdient aanbeveling dat ze worden verzekerd of via een methode worden verstuurd waarmee het pakket kan worden getraceerd. Crucial is niet verantwoordelijk voor producten die tijdens het vervoer zoek of beschadigd raken.

Crucial behoudt zich het recht voor om onderdelen te vervangen door functioneel vergelijkbare nieuwe of bruikbare gereviseerde onderdelen. Crucial biedt geen garantie voor enig verlies van gegevens of afbeeldingen en aanvaardt geen aansprakelijkheid voor een dergelijk verlies.

IN ZOVERRE ALS TOEGESTAAN BIJ DE WET WORDEN ALLE ANDERE UITDRUKKELIJKE OF IMPLICIETE VOORWAARDEN, VERTEGENWOORDIGINGEN EN GARANTIES, MET INBEGRIJ VAN IMPLICIETE GARANTIES VAN NIET-SCHENDING AFGEWEZEN.

Deze garantie geeft u specifieke wettelijke rechten en u hebt afhankelijk van het rechtsgebied misschien ook andere rechten. Deze beperking heeft geen invloed op uw wettelijke rechten. IN ZOVERRE ALS TOEGESTAAN BIJ DE WET IS CRUCIAL IN GEEN GEVAL AANSPRAKELIJK VOOR HET ZOEKRANKEN VAN AFBEELDINGEN OF GEGEVENS, VERLIES VAN INKOMSTEN OF WINST OF VOOR SPECIALE, INDIRECTE, GEVOLG-, OF INCIDENTELE SCHADE, HOE DEZE OOK IS VEROORZAAKT EN ONGEAACHT DE AANSPRAKELIJKHEIDSTHEORIE, VOORTKOMEND UIT OF IN VERBAND MET HET GEBRUIK OF HET NIET KUNNEN GEBRUIKEN VAN HET PRODUCT, ZELFS ALS DE VERKOPER GEWEZEN IS OP DE MOGELIJKHEID VAN DERGELIJKE SCHADE. IN GEEN GEVAL ZAL DE AANSPRAKELIJKHEID VAN CRUCIAL HET BEDRAG OVERSCHRIJDEN DAT DOOR U VOOR HET PRODUCT IS BETAALD.

De bovenstaande garantie dekt uitsluitend defecten voortkomend uit normaal gebruik en omvat geen disfuncties of storingen die het gevolg zijn van misbruik of onjuist gebruik van het product, nalatigheid, stroomstoringen, gebruik dat niet in overeenstemming is met de productinstructies, overmacht of onjuiste installatie of reparaties uitgevoerd door anderen dan Crucial of een door Crucial goedgekeurde dienstverlener.

Deze beperkingen zijn van toepassing zelfs als een garantie of genoegeoening in wezenlijk opzicht tekortschiet. In sommige rechtsgebieden is het uitsluiten of beperken van incidentele of gevolgschade niet toegestaan, zodat bovengenoemde beperking misschien niet voor u geldt.

### RU ОГРАНИЧЕННАЯ ГАРАНТИЯ НА ТРИ ГОДА

Компания Crucial гарантирует оригинальному конечному покупателю ("Вам"), что ее твердотельные накопители ("Продукция") не будут иметь дефектов материалов и изготовления, затрагивающих форму, пригодность и функционирование. Претензии принимаются в течение 3 (трех) лет с даты первоначальной покупки, причем после этого срока Crucial не несет никакой ответственности. Любые претензии относительно того, что продукт не соответствует вышезаложенной гарантии, могут предъявляться только лицом, купившим данный продукт, и только при условии, что данное лицо продолжает им владеть. Любой продукт, определенный компанией Crucial как дефектный на момент действия гарантийного периода, компания по своему усмотрению, отремонтирует или заменит или же предоставит кредит или произведет возврат, исходя из исходной цены покупки или реальной рыночной стоимости и применяя при этом меньшую цифру. Чтобы вернуть дефектный продукт, необходимо иметь доказательство покупки и получить разрешение Crucial на гарантийное обслуживание, в том числе номер разрешения на возврат материалов (RMA - Return Materials Authorization), в пределах применимого гарантийного периода. В Европе (кроме Франции) номер RMA можно получить, позвнив в отдел обслуживания по телефону 0800 013 0335 или +44 (0) 1355 586100. Во Франции номер RMA можно получить, позвонив в отдел обслуживания по телефону 0805 10 29 63 или +44 (0) 1355 586083. Все возвраты производятся в соответствии со стандартными Условиями и положениями Разрешения на возврат материалов компании Crucial, которые можно найти на сайте www.crucial.com/support. Возвращаемые продукты должны отправляться с предварительной оплатой доставки и быть должным образом упакованы, при этом рекомендуется их застраховать или послать таким способом, при котором почтовое отправление можно отследить. Crucial не несет ответственности за любой Продукт, потерянный или поврежденный при пересылке.

Компания Crucial сохраняет за собой право производить замену функционально эквивалентными новыми или бывшими в употреблении, но пригодными к эксплуатации частями. Crucial не дает гарантии, что никакие данные или изображения не будут утрачены, и в случае такой утраты не принимает на себя никакой ответственности. ВСЕ ДРУГИЕ ВЫРАЖЕННЫЕ ИЛИ ПОДРАЗУМЕВАЕМЫЕ УСЛОВИЯ, ЗАЯВЛЕНИЯ И ГАРАНТИИ, ВКЛЮЧАЯ ЛЮБЫЕ ПОДРАЗУМЕВАЕМЫЕ ГАРАНТИИ НАРУШЕНИЯ, НЕ ПРИЗНАЮТСЯ В ТОЙ СТЕПЕНИ, В КОТОРОЙ ЭТО ДОПУСКАЕТСЯ ЗАКОНОМ.

Настоящая гарантия наделяет Вас конкретными юридическими правами, кроме того, у Вас также могут быть другие права, которые различаются в зависимости от юрисдикции. Это ограничение не затрагивает Ваших законных прав. В ТОЙ МЕРЕ, В КОТОРОЙ ЭТО НЕ ЗАПРЕЩАЕТСЯ ЗАКОНОМ, CRUCIAL НИ ПРИ КАКИХ ОБСТОЯТЕЛЬСТВАХ НЕ НЕСЕТ ОТВЕТСТВЕННОСТИ ЗА ЛЮБУЮ УТРАТУ ИЗОБРАЖЕНИЙ, ДАННЫХ, ДОХОДОВ ИЛИ ПРИБЫЛИ ИЛИ ЗА ФАКТИЧЕСКИЕ, КОСВЕННЫЕ, СЛУЧАЙНЫЕ, ПОБОЧНЫЕ ИЛИ ШТРАФНЫЕ УБЫТКИ, СВЯЗАННЫЕ С ИСПОЛЬЗОВАНИЕМ ИЛИ НЕВОЗМОЖНОСТЬЮ ИСПОЛЬЗОВАНИЯ ПРОДУКТА, НЕЗАВИСИМО ОТ ТЕОРИИ ОТВЕТСТВЕННОСТИ И ТОГО, КАКИМ ОБРАЗОМ ОНИ БЫЛИ ПРИЧИНЕНЫ, ДАЖЕ ЕСЛИ КОМПАНИИ CRUCIAL СООБЩИЛИ О ВОЗМОЖНОСТИ ПОДОБНЫХ УБЫТКОВ. ОТВЕТСТВЕННОСТЬ КОМПАНИИ CRUCIAL НИ ПРИ КАКИХ ОБСТОЯТЕЛЬСТВАХ НЕ БУДЕТ ПРЕВЫШАТЬ СУММУ, УПЛАЧЕННУЮ ВАМИ ЗА ПРОДУКТ.

Приведенная выше гарантия покрывает только дефекты, выявленные при нормальном использовании, и не включает нарушения функционирования или отказы, возникшие вследствие неправильного обращения, эксплуатации с нарушением норм, халатности, внесения изменений, проблем с электроэнергией, использования не в соответствии с инструкциями к продукции, природных катаклизмов или неправильной установки или ремонта, произведенных кем-либо, кроме компании Crucial или уполномоченных ею третьих сторон.

Приведенные выше ограничения применяются даже в таких случаях, когда любая гарантия или средство правовой защиты в соответствии с настоящим Соглашением не выполняются своей основной целью. В некоторых юрисдикциях не разрешается исключение или ограничение случайных или побочных убытков, поэтому вышеуказанные ограничения или исключения могут к Вам не относиться.